

# エアスプリングタイプ11TAF

## 11TAF寸法図



図11TAF 1

## トルク特性図

図11TAF 2

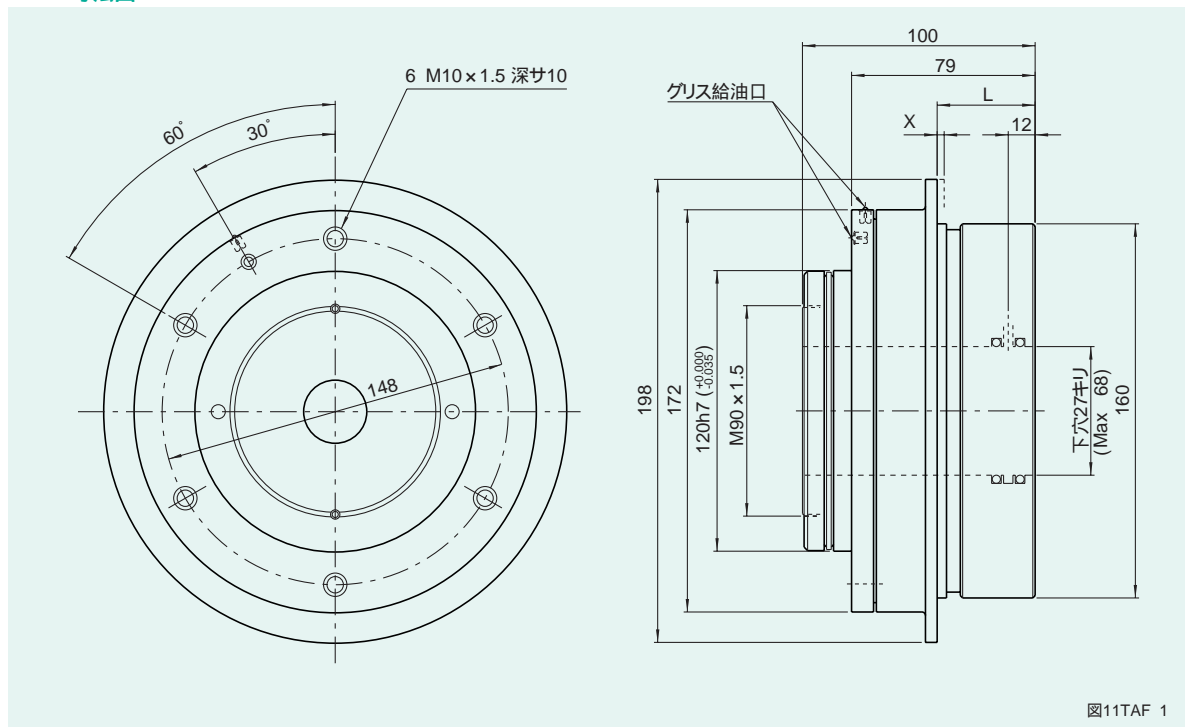
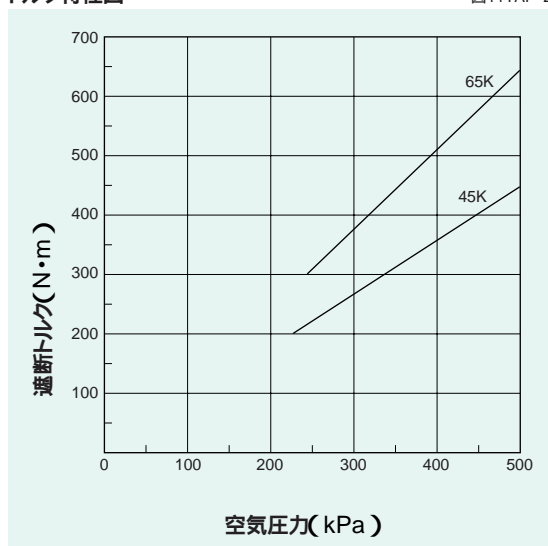

## 寸法表

表11TAF 1

型 式	遮断トルク調整範囲 (N·m)	L (mm)	X (mm)
11TAF-45K	200 ~ 450	41	2
-65K	300 ~ 650	42	3

## 特性表

表11TAF 2

特 性	単 位	数 値
空 気 圧 調 整 範 囲	kPa	200 ~ 500
最 大 許 容 ラ ジ ア ル 荷 重	N	14700
最 大 許 容 ス ラ ス ト 荷 重	N	22050
最 大 許 容 曲 げ モ ー メ ン ト	N·m	666
最 大 許 容 回 転 数	r.p.m.	300
慣 性 モ ー メ ン ト	kg·m <sup>2</sup>	3.8 × 10 <sup>-2</sup>
質 量	kg	13.3

(1N = 0.102kgf)

## 注意事項

- 締結要素の選定と取扱いが適正でないと、所期の性能が得られないことがありますので充分注意してください。
- 取付ボルトの長さは、取付タップ深さを確認してから決定してください。
- 空気圧を解放した場合19.8N・m以下のトルクで簡単に伝達を解放できます。
- エアの供給については、取付軸の中心にエア管路を設け、右端面より12mm位置にエア供給口(4キリ穴)を設けてください。尚、Oリングが傷つかないようエア供給口はR面取をしてください。

X : 過負荷が作用すると、過負荷検出パネルがXmm移動します。この移動を利用して、検出スイッチを用い、運転の制御をしてください。

軸穴形状

図11TAF 3

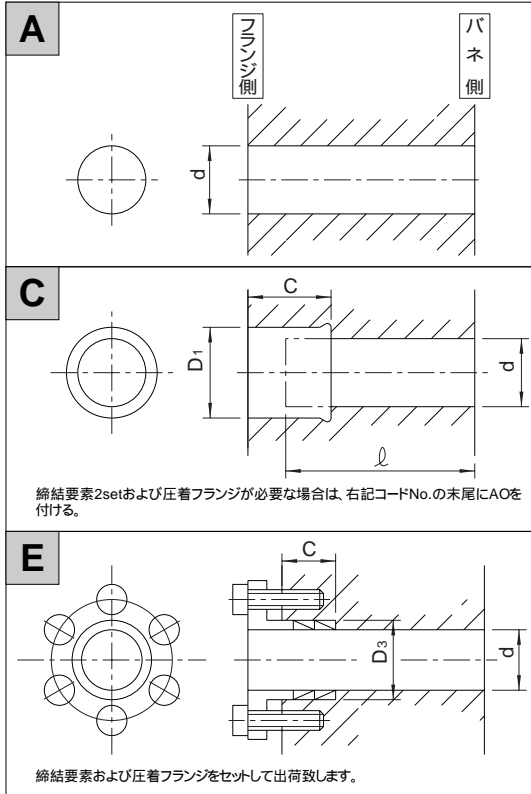

軸穴形状コード一覧表

(単位:mm) 表11TAF 3

No.	d		コード No.	
	1	40H 7		11TAF-40H 7
2	45H 7		-45H 7	
3	50H 7		-50H 7	
4	55H 7		-55H 7	
5	60H 7		-60H 7	

No.	d	D <sub>1</sub>	C	ℓ	コード No.
	1	35H 7	40H 8	39	80
2	40H 7	45H 8	"	"	-S 404539
3	45H 7	52H 8	45	"	-S 455245
4	50H 7	57H 8	"	"	-S 505745
5	55H 7	62H 8	"	"	-S 556245
6	60H 7	68H 8	50	"	-S 606850

No.	d	D <sub>3</sub>	C	コード No.
	1	35H 7	40H 8	19
2	40H 7	45H 8	"	-S 404519 B 0
3	45H 7	52H 8	24	-S 455224 B 0
4	50H 7	57H 8	"	-S 505724 B 1
5	55H 7	62H 8	"	-S 556224 B 1

(注) 上記コードは標準的な穴加工例です。取付軸長さℓとシユハシリグのセット数により、穴グリ深さが決まります。