

フランジタイプ18TF

18TF寸法図



図18TF 1

トルク特性図

図18TF 2

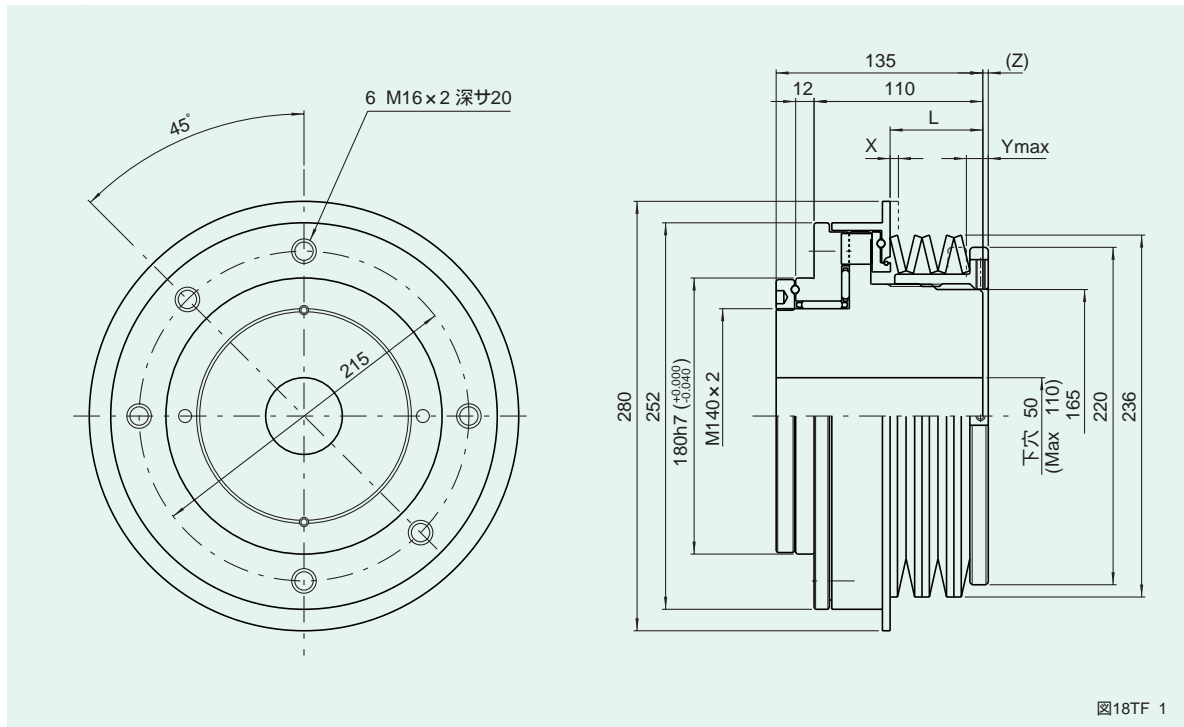
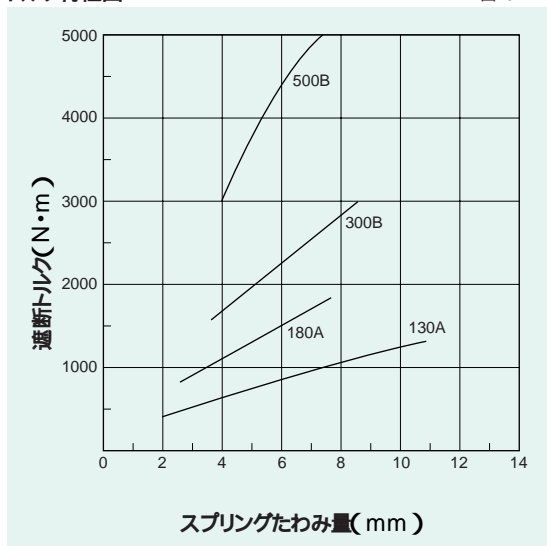

寸法表

表18TF 1

型 式	遮断トルク調整範囲 (N·m)	L (mm)	X (mm)	Ymax (mm)	(Z) (mm)
18TF-130A	400 ~ 1300	59.0	3.3	10.7	5.0
-180A	800 ~ 1800	60.5	5	7.7	3.3
-300B	1500 ~ 3000	59.0	3.3	8.8	5.2
-500B	3000 ~ 5000	60.5	5	7.7	3.5

特性表

表18TF 2

特 性	単 位	数 値
トルク調整ナットネジピッチ	mm	3
最大許容ラジアル荷重	N	30184
最大許容スラスト荷重	N	35280
最大許容曲げモーメント	N·m	1441
最大許容回転数	r.p.m.	180
慣性モーメント	kg·m ²	0.3
質 量	kg	42

(1N 0.102kgf)

注意事項

- 締結要素の選定と取扱いが適正でないと、所期の性能が得られないことがありますので充分注意してください。
- 取付ボルトの長さは、取付タップ深さを確認してから決定してください。もしボルトが長すぎると、フランジとボスはロックされ回転不能になります。
- トルク調整後、セットボルトの締付を確実に行ってください。

X : 過負荷が作用すると、過負荷検出パネルがXmm移動します。この移動を利用して、検出スイッチを用い、運転の制御をしてください。

(Z) : この寸法は、スプリング自由高さ時のトルク調整ナット突出量です。遮断トルクを算出する場合は、このZ寸法を参考としてください。

Ymax : この寸法は最大遮断トルク時のトルク調整ナットの締込み量です。この値以上締込みますと、動作不能となりますので注意してください。