

フランジタイプ4TF

4TF寸法図



図4TF 1

トルク特性図

図4TF 2

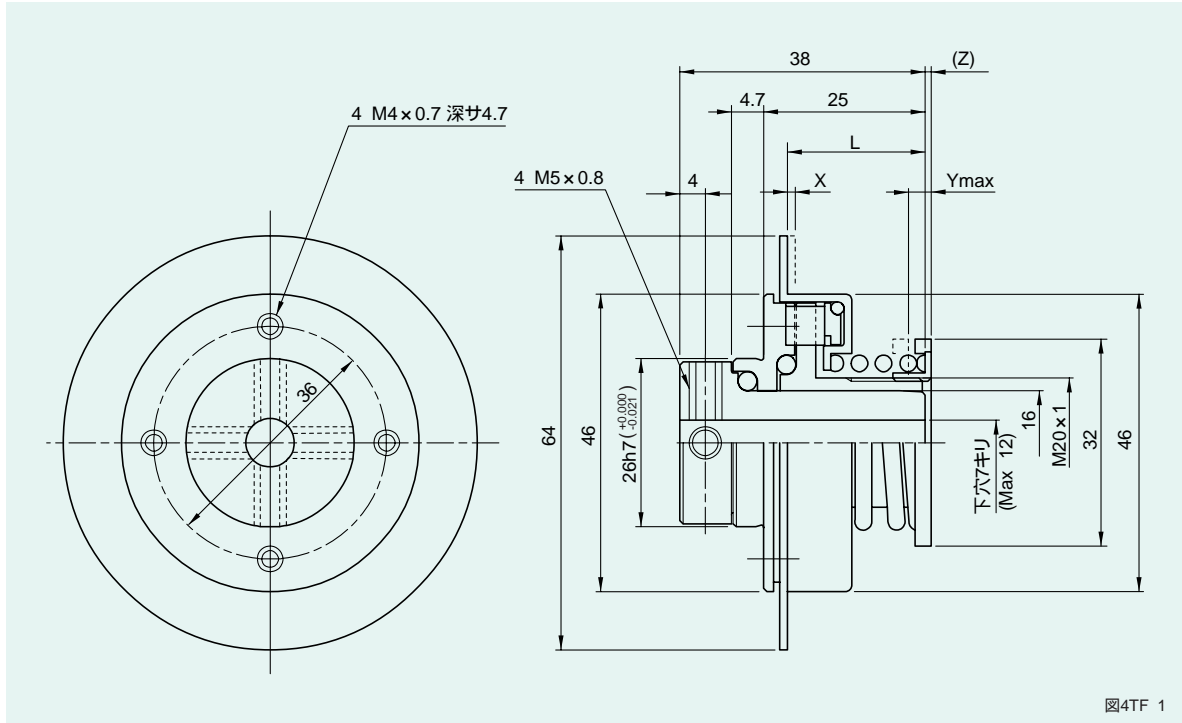
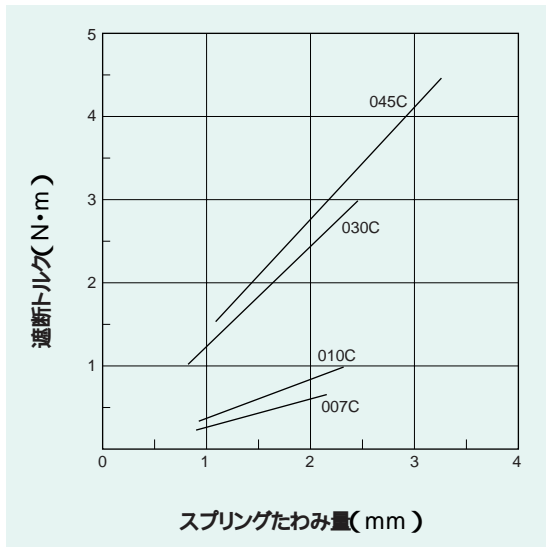

寸法表

表4TF 1

型 式	遮断トルク調整範囲 (N·m)	L (mm)	X (mm)	Ymax (mm)	(Z) (mm)
4TF-007C	0.3 ~ 0.7	21.2	1.1	2.2	0.7
-010C	0.4 ~ 1.0	21.4	1.3	2.4	0.5
-030C	1.0 ~ 3.0	21.2	1.1	2.5	0.7
-045C	1.5 ~ 4.5	21.4	1.3	3.3	0.5

特性表

表4TF 2

特 性	単 位	数 値
トルク調整ナットネジピッチ	mm	1
最大許容ラジアル荷重	N	69
最大許容スラスト荷重	N	392
最大許容曲げモーメント	N·m	3.4
最大許容回転数	r.p.m.	2000
慣性モーメント	kg·m ²	0.5 × 10 ⁻⁴
質 量	kg	0.24

(1N 0.102kgf)

注意事項

- 締結要素の選定と取扱いが適正でないと、所期の性能が得られないことがありますので充分注意してください。
- 取付ボルトの長さは、取付タップ深さを確認してから決定してください。もしボルトが長すぎると、フランジとボスはロックされ回転不能になります。

X : 過負荷が作用すると、過負荷検出パネルがXmm移動します。この移動を利用して、検出スイッチを用い、運転の制御をしてください。

(Z) : この寸法は、スプリング自由高さ時のトルク調整ナット突出量です。遮断トルクを算出する場合は、このZ寸法を参考としてください。

Ymax : この寸法は最大遮断トルク時のトルク調整ナットの締込み量です。この値以上締込みますと、動作不能となりますので注意してください。

軸穴形状

図4TF 3

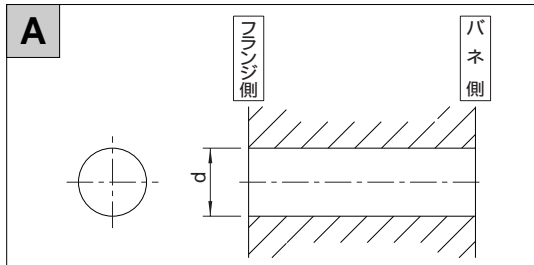

軸穴形状コード一覧表

(単位:mm) 表4TF 3

A	No.	d	コード No.
	1	10H 7	04TF-10H 7
2	12H 7	-12H 7	