

1 2 3 4 5 6 7 8

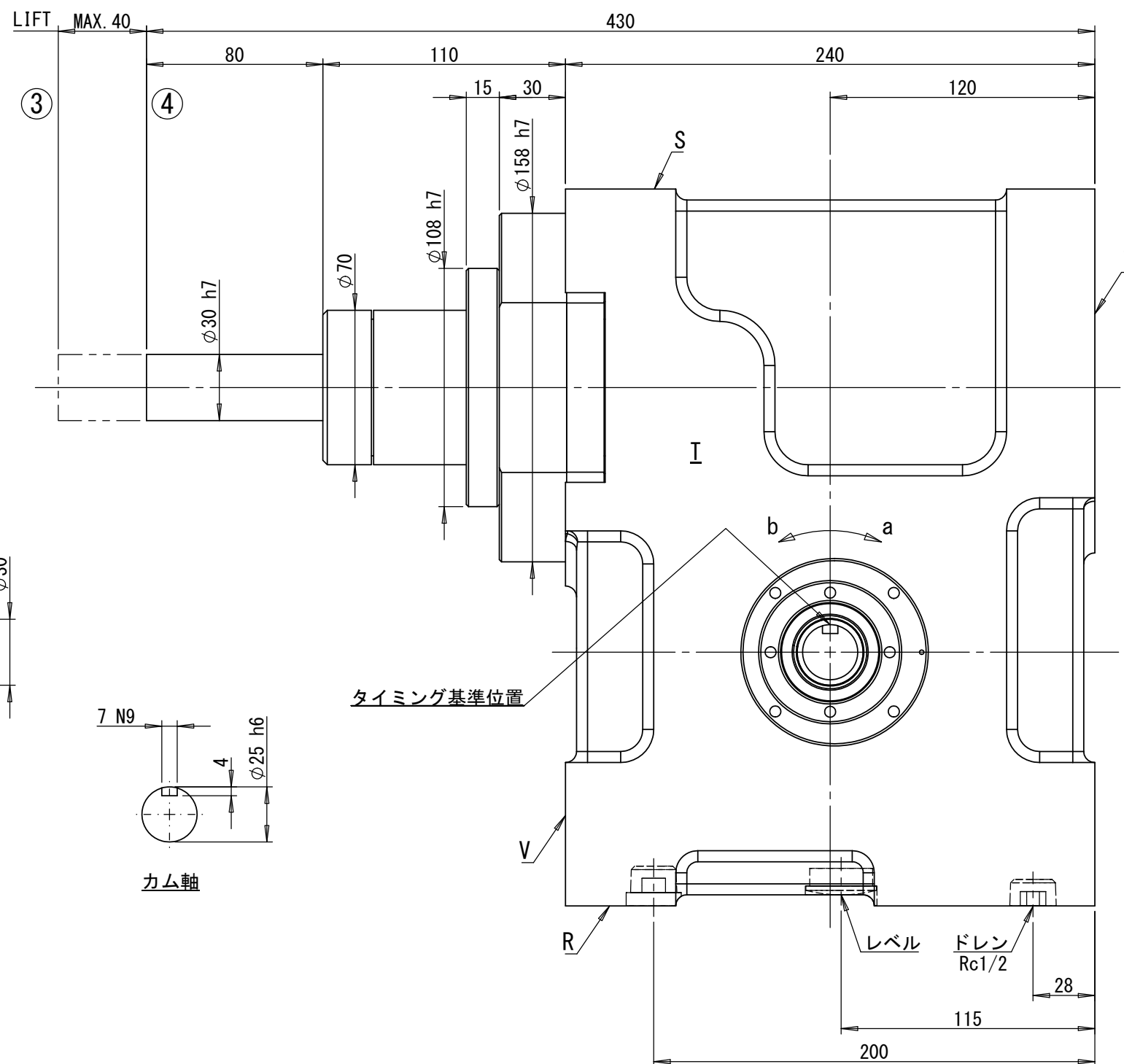
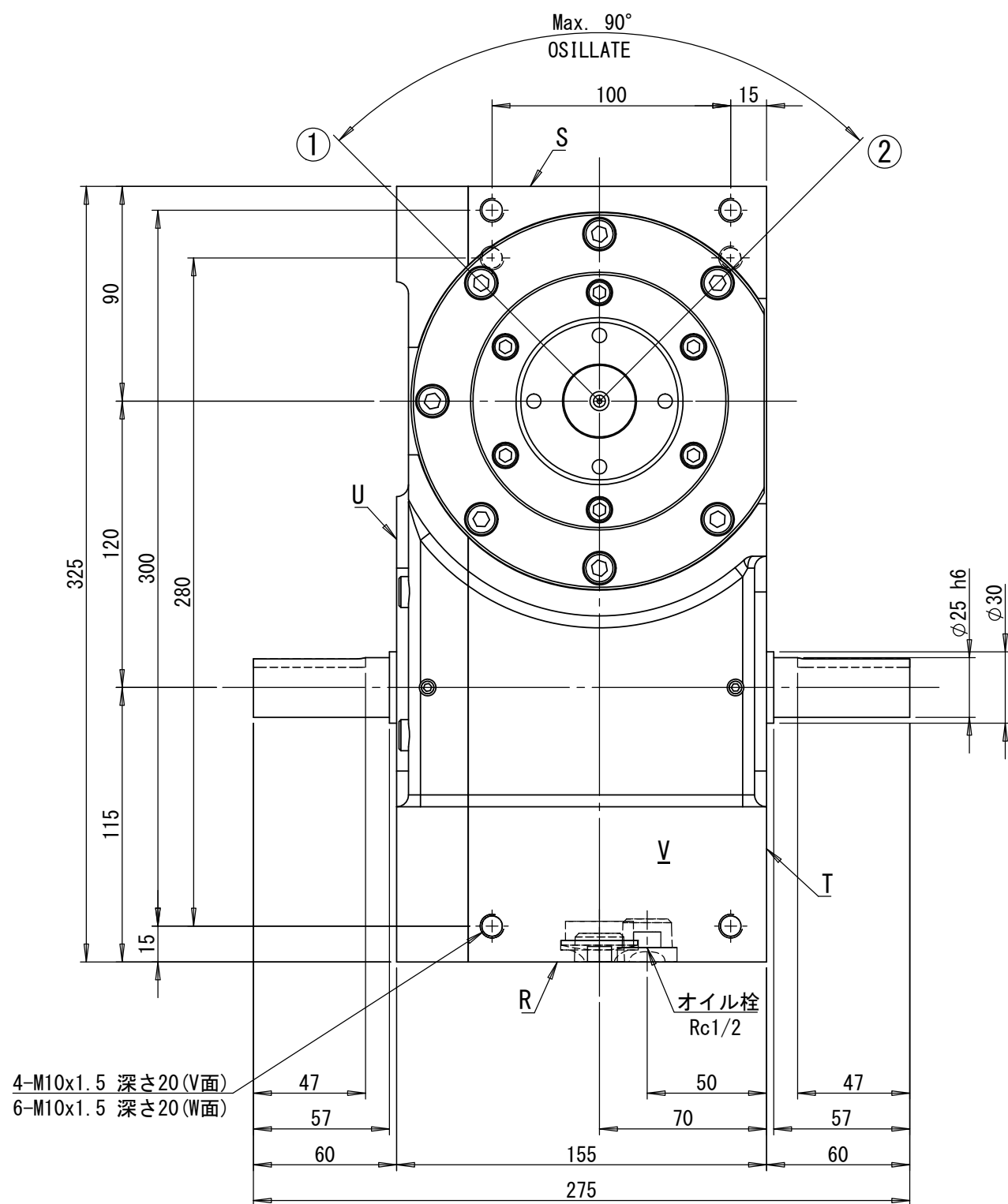

③			
②			
①			
訂正・変更内容		担当	年月日
品名	SANDEX 12FA	Page. 1/2	標準仕様図
図番	12FA-1F2267-000		

設計	-	検図	茂川 博
製図	木部 健太郎	承認	高山 裕史
尺度	1:2.5	完成	2022.03.11

12FA能力表

12FA特性表

表. 12FA-1

特性項目	記号	単位	数値
出力軸の許容積載荷重	W ₀	N	積載能力表参照
出力軸の許容スラスト荷重	P ₁	N	280
出力軸の許容ラジアル荷重	P ₂	N	200
出力軸の許容トルク	T _s	N・m	トルク伝達表参照
出力軸のねじれ剛性	K ₁	N・m/rad	1.65x10 ⁴
入力軸の許容スラスト荷重	P ₃	N	1470
入力軸の最大繰返し曲げ力	P ₄	N	2300
入力軸の最大繰返し許容トルク	P ₅	N・m	220
入力軸のねじれ剛性	K ₂	N・m/rad	1.66x10 ⁴
入力軸の慣性モーメント(注1)	J ₁	kg・m ²	6.3x10 ⁻²
出力部のオシレート部内部慣性モーメント	J ₀	kg・m ²	0.0033
出力部リフト部内部荷重	M _{a1}	N	25.5
ハウジング塗装色	-	-	ハンマーネットシルバー
製品質量	-	kg	約70
振り角精度	仕様により異なりますので、お問い合わせください。		

注1)入力軸（カム軸）のJは、停留時の値です。

12FA積載荷重能力表/カム曲線：MS

表. 12FA-2

リフト量 LT[mm]	割付角 θ ₀ [deg]	動的許容荷重W ₀ [N・m]					
		入力軸回転数N[rpm]					
		20	40	60	80	100	120
10	29	240.1	138.2	73.5	32.3	-	-
	40	263.6	175.4	115.6	72.5	41.2	18.6
	50	275.4	195.0	141.1	99.0	66.6	42.1
20	38	222.5	121.5	59.8	21.6	-	-
	50	248.9	157.8	97.0	53.9	25.5	-
	60	261.7	177.4	119.6	77.4	46.1	22.5
30	43	206.8	105.8	46.1	10.8	-	-
	55	234.2	141.1	80.4	39.2	12.7	-
	65	248.9	161.7	102.9	60.8	30.4	9.8
40	45	189.1	88.2	31.4	-	-	-
	55	215.6	118.6	58.8	21.6	-	-
	65	233.2	142.1	81.3	41.2	14.7	-

12FAトルク伝達能力表（オシレート用）/カム曲線：MS

表. 12FA-3

揺動振角 φ[deg]	割付角 θ ₀ [deg]	静的トルク T _s [N・m]	動的トルクT ₀ [N・m]						カム軸摩擦 トルク T _x [N・m]
			入力軸回転数N[rpm]						
			20	40	60	80	100	120	
30	31	193.1	92.1	76.4	69.6	62.7	56.8	51.9	15.7
	45	223.4	88.2	73.5	67.6	60.8	56.8	52.9	
	60	240.1	84.3	70.6	63.7	58.8	53.9	51.0	
45	45	190.1	81.3	67.6	61.7	55.9	51.0	47.0	
	60	214.6	79.4	66.6	60.8	54.9	51.0	47.0	
	75	230.3	76.4	64.7	58.8	53.9	50.0	47.0	
60	60	190.1	74.5	62.7	56.8	51.0	47.0	44.1	
	75	209.7	73.5	61.7	55.9	51.0	47.0	44.1	
	90	223.4	71.5	59.8	54.9	50.0	46.1	43.1	
90	90	190.1	67.6	55.9	51.0	47.0	43.1	40.2	
	105	203.8	66.6	55.9	51.0	46.1	43.1	40.2	
	120	214.6	65.7	54.9	50.0	46.1	42.1	40.2	

12FAトルク伝達能力表（インデックス用）/カム曲線：MS

表. 12FA-4

ストップ数 S	割付角 θ ₁ [deg]	静的トルク T _s [N・m]	動的トルクT ₀ [N・m]						カム軸摩擦 トルク T _x [N・m]
			入力軸回転数N[rpm]						
			20	40	60	80	100	120	
2	180	166.6	68.6	56.8	51.9	48.0	44.1	41.2	15.7
	210	178.4	67.6	56.8	51.9	47.0	44.1	41.2	
3	120	166.6	82.3	68.6	62.7	56.8	52.9	50.0	
	150	184.2	80.4	67.6	61.7	55.9	51.9	49.0	
	180	196.0	78.4	65.7	59.8	54.9	51.0	48.0	
4	105	162.7	86.2	71.5	65.7	59.8	55.9	51.9	
	120	171.5	84.3	70.6	64.7	58.8	54.9	51.9	
	150	183.3	82.3	68.6	62.7	57.8	53.9	50.0	
6	60	143.1	96.0	80.4	73.5	66.6	61.7	56.8	
	90	167.6	92.1	77.4	70.6	64.7	59.8	55.9	
8	120	179.3	87.2	73.5	66.6	61.7	56.8	53.9	
	55	142.1	100.0	83.3	76.4	69.6	64.7	59.8	
	70	153.9	97.0	81.3	74.5	67.6	62.7	58.8	
90	163.7	82.1	77.4	70.6	64.7	60.8	52.9		
	120	171.5	87.2	72.5	66.6	60.8	56.8	53.9	

△			
△			
△			
訂正・変更内容		担当	年月日
品名	SANDEX 12FA	Page. 2/2	標準仕様図
図番	12FA-1F2267-000		

設計	-	検図	茂川 博
製図	木部 健太郎	承認	高山 裕史